

Повышение энергоэффективности в электромобиле

Интенсив “от идеи к прототипу”

Инициативная разработка

НИУ МЭИ

Проблемы

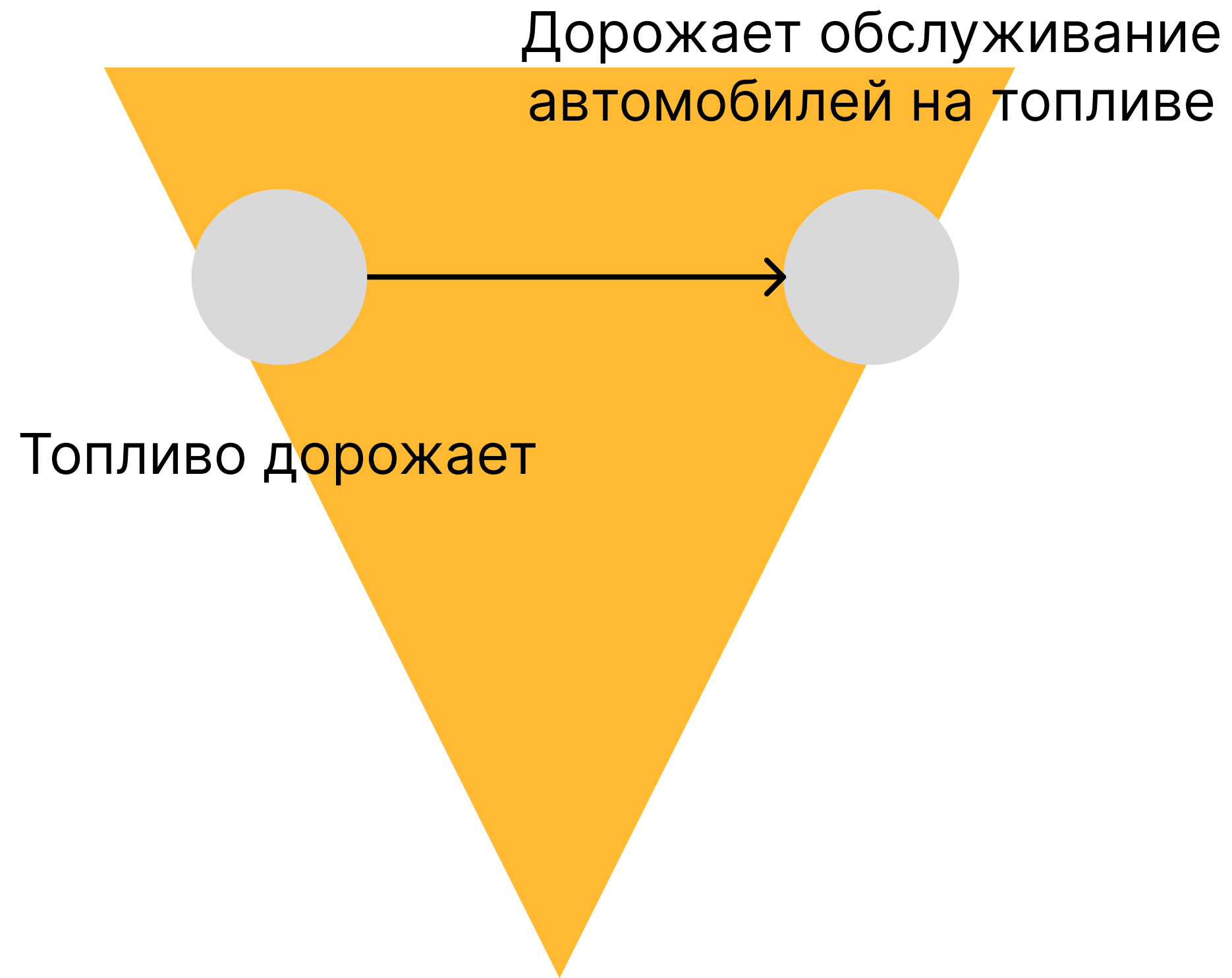

Решение:

Переход на электромобиль

НО

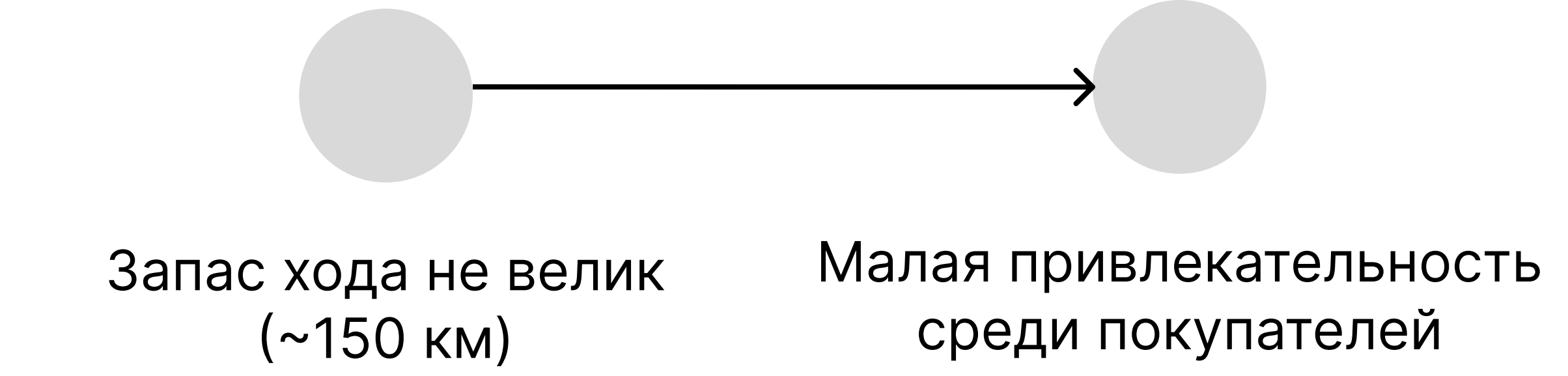

Решение

Создание модуля увеличивающего КПД
электромобиля.

Устройств позволяющие электромобилю
увеличить запас своего хода

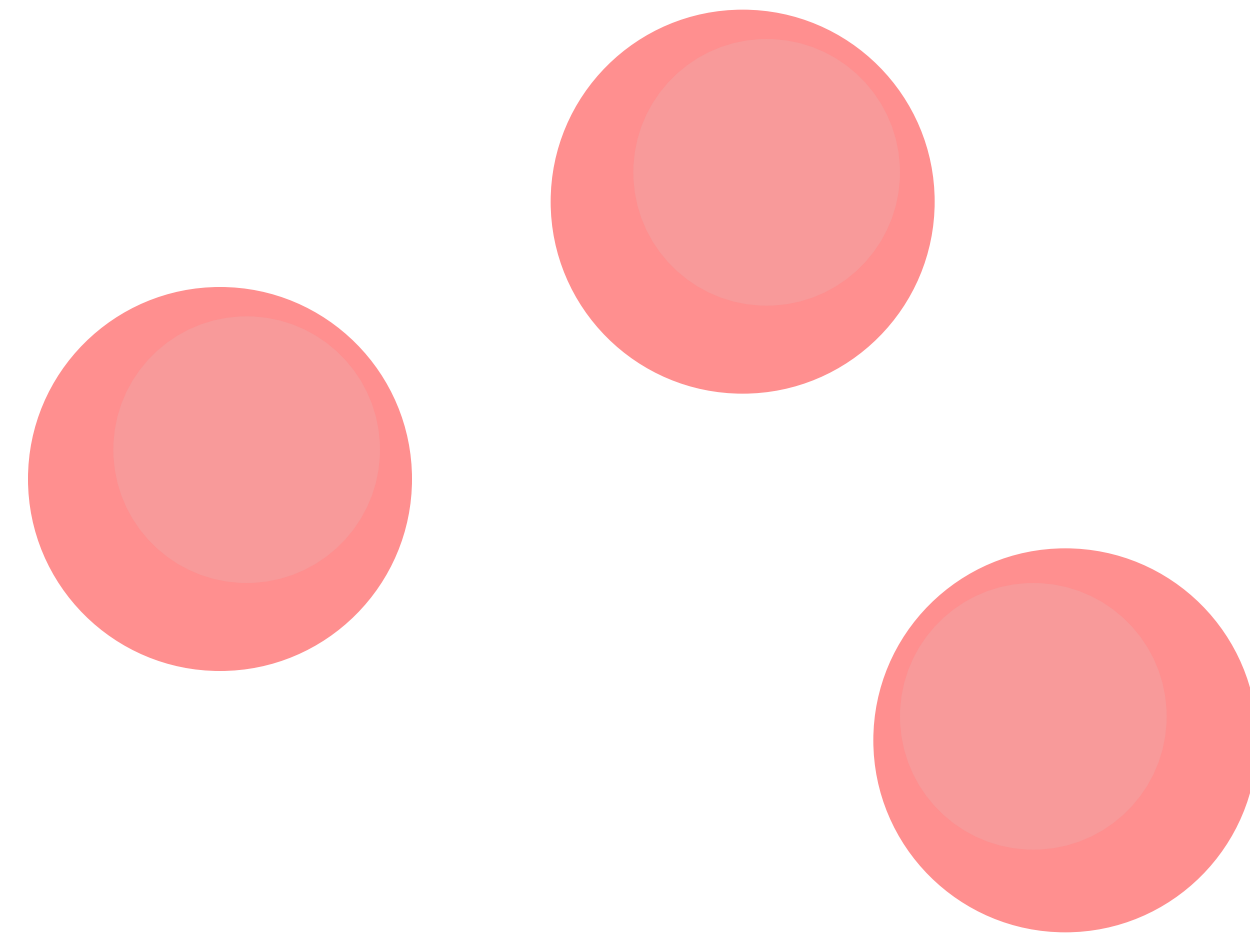
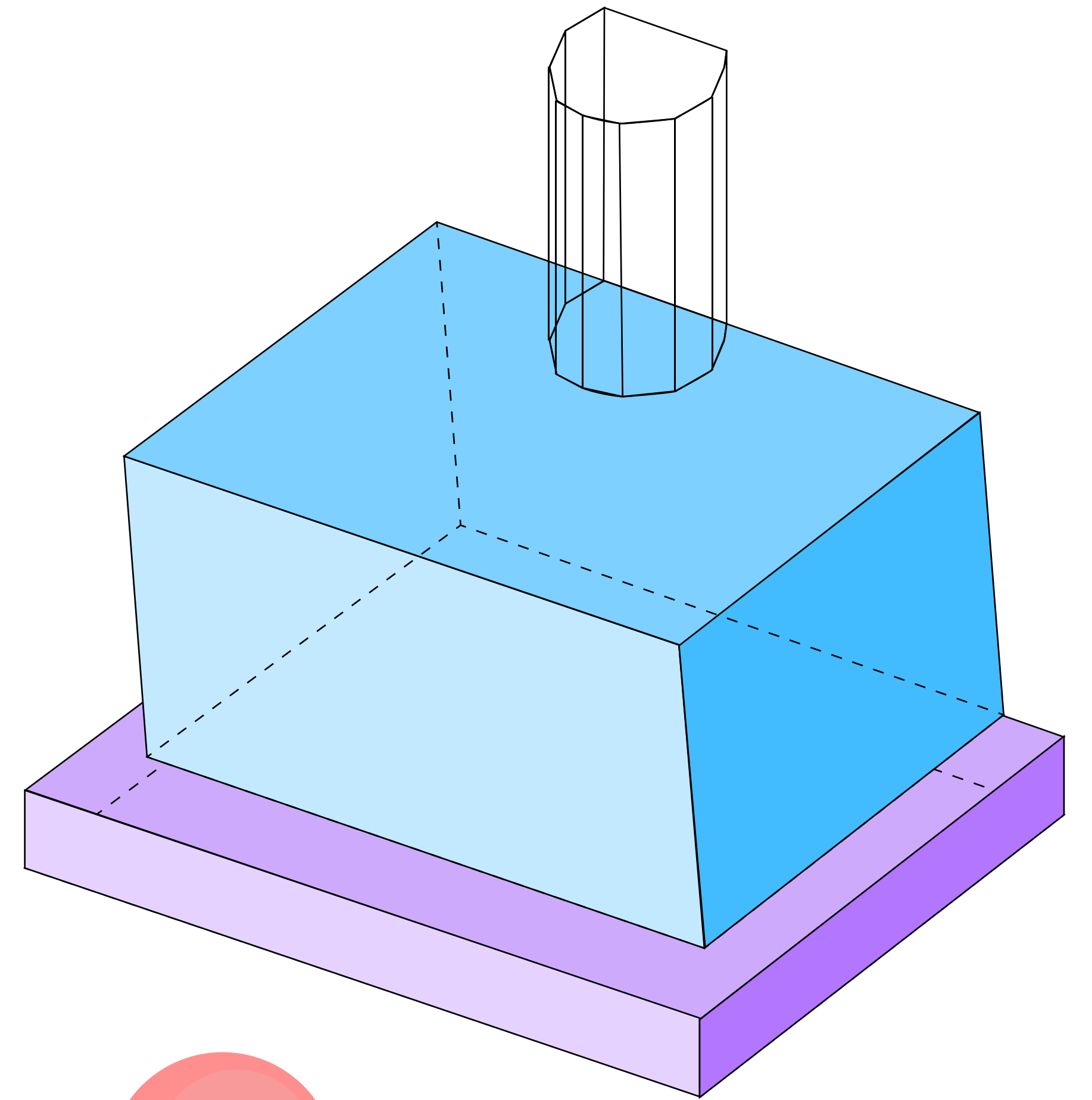
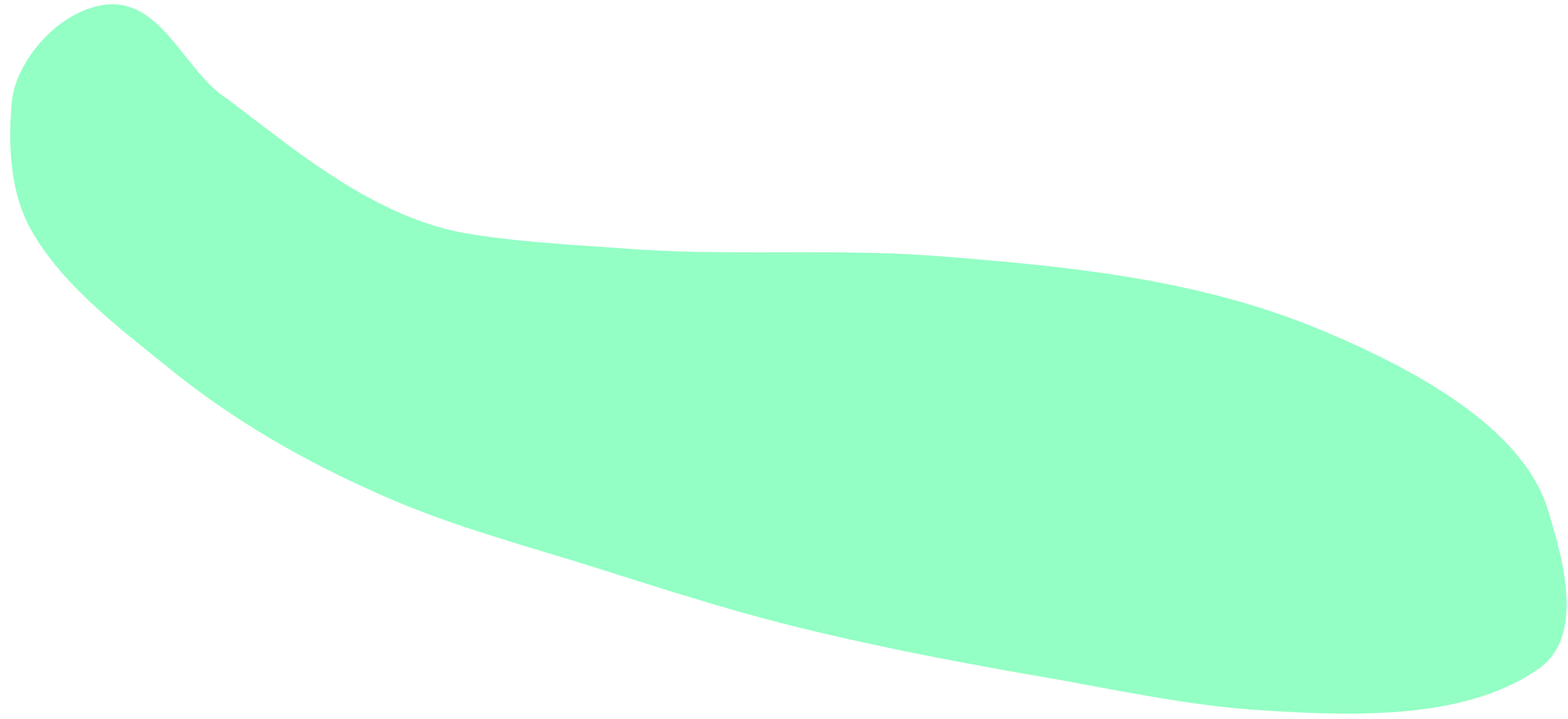

Заинтересованные стороны

Компании производящих
электромобили

Пример:
⚡ Tesla

Покупатели электромобилей
(экологичного авто)

Сервисы по ремонту и
прокачке автомобилей

Планы

В процессе работ планы могут измениться

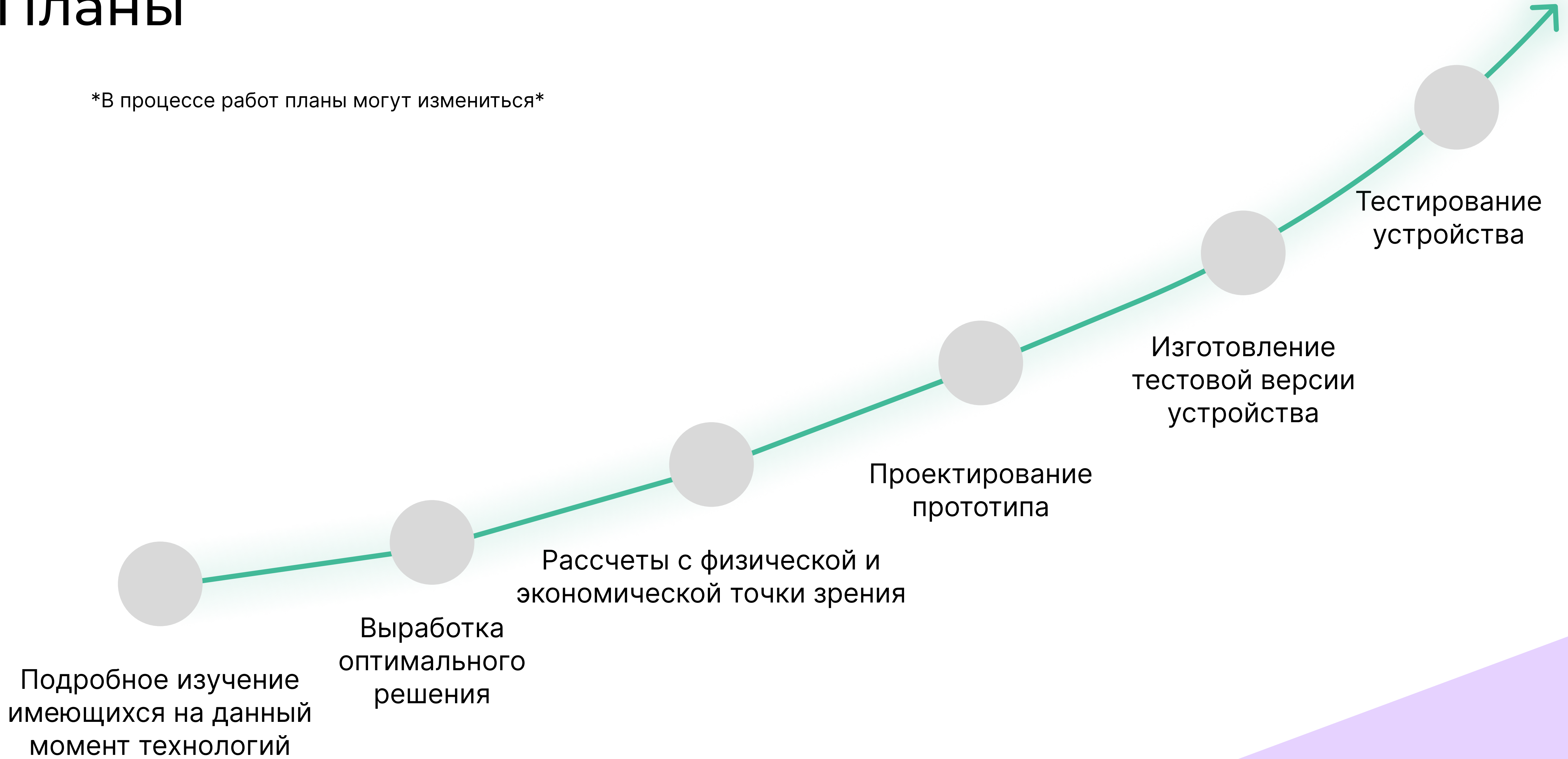

Команда



Клинов
Степан



Манжулова
Елизавета



Твердохлебов
Егор



Шамшурин
Александр

Вопросы к экспертам