

Русские Дроны

Лидер проекта – Роман Шеховцов

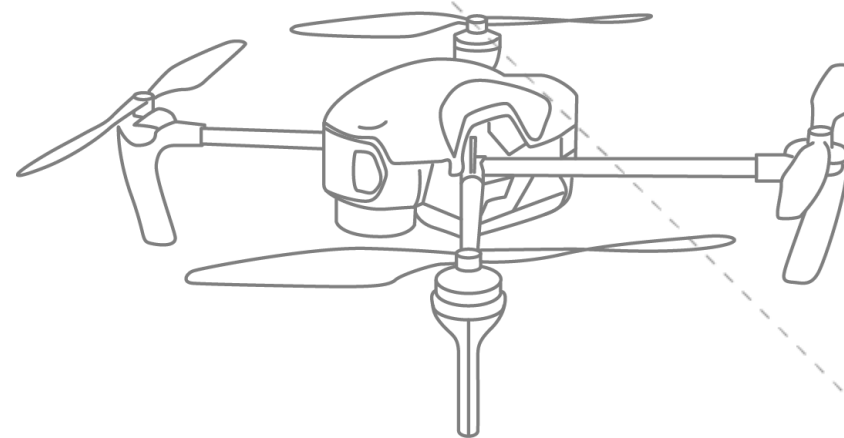

Целевые потребители:

- Компании-производители БВС,
- Компании-заказчики БВС и их услуг,
- Университеты

Целевой сегмент – БВС в/в до 30 кг.:

- Мониторинг и обследования
- Геодезия
- Доставка грузов до 5 кг
- Образование
- Поиск и спасение людей



Проблема – зависимость отрасли БВС в России от импорта более 85%

3,5 млрд. руб.

Импорт дронов в РФ (2021)

> 10 млрд. руб.

Импорт компонентов для БПЛА в РФ (2021)

Предлагаемое решение - продукт

Российская технологическая платформа для разработки и производства БВС в/в до 30 кг. (микро и мини дроны) с на 100% российским стеклом (электромоторы, контроллеры, система управления, полезная нагрузка)

2023 г.

TRL-2, CRL-2, IRL-2, MRL-1

Бизнес-эффекты для отрасли БВС в России:

50-70%

Снижение стоимости комплектующих

100%

ПО российской разработки

Состав продукта:

1. Компоненты для БВС (электромоторы, контроллеры, управляющее ПО, полезная нагрузка)
2. Отраслевые решения
3. Центр компетенций по разработке БВС на базе единой технологической платформы



100 млрд. руб.

Потенциал рынка БВС в России (2024 - 2035 г.)

70 000 шт.

Потенциал спроса на БВС в России (Минипромторг 2023 г.)

Структура спроса и продаж

- 40% - разработчики и производители БВС
- 40% - компании-заказчики БВС и услуг
- 20% - ВУЗы и образование

Целевые бизнес-модели:

- Производство и продажа компонентов
- Производство и продажа специальных БВС (отраслевые решения)
- Контрактное производство (OEM)

30%

Целевая рентабельность продаж

Более 10 тыс.

Целевых клиентов на рынке РФ и дружественных стран к 2026 году

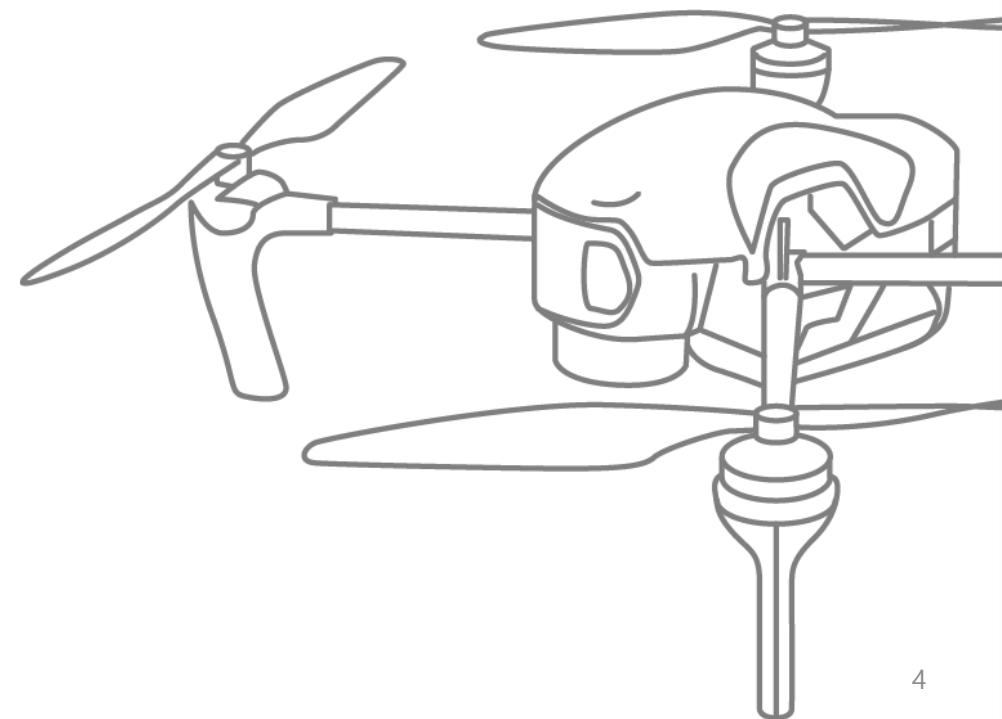

Конкуренция указывает на большой рынок:



Преимущества перед конкурентами:

- Ставка на 100% импортозамещение
- «Автомат Калашникова» вместо дорогих и сложных БВС
- Модель кооперации (консорциум) вместо игры в одиночку
- Открытая технологическая платформа

Наша стратегия и поиск «голубого океана»:

- Короткая и унифицированная линейка
- Ставка на LTV вместо максимальной маржи «сейчас»
- Отраслевые промышленные решения вместо бытовых и игрушечных дронов

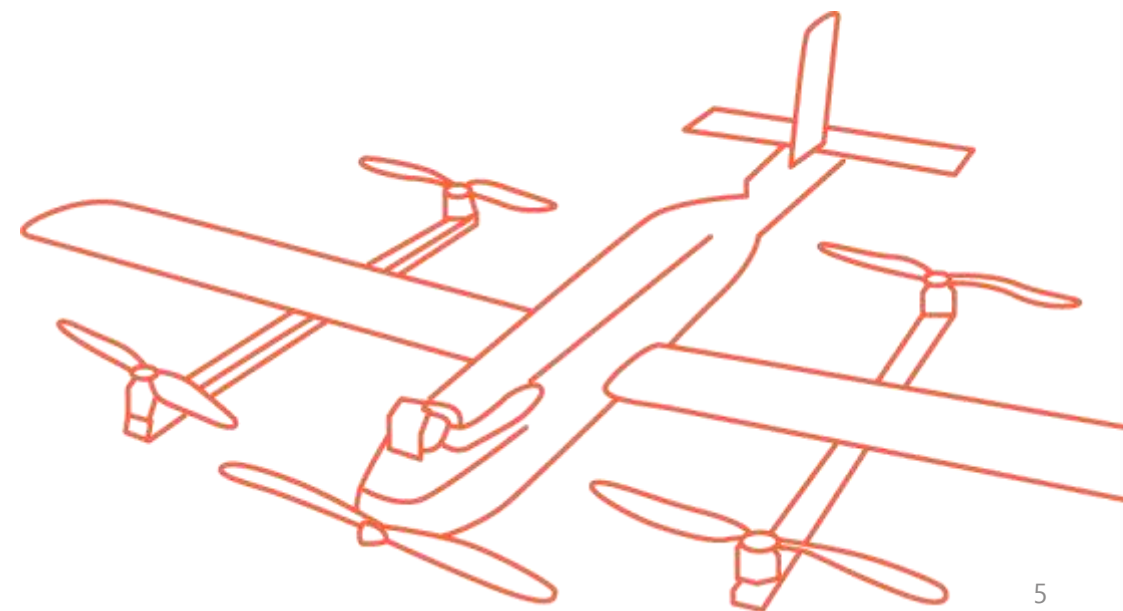



Роман Шеховцов

Лидер проекта

Развитие, стратегия и IR



Александр Долженко

Технический руководитель проекта

Ст. преподаватель БГТУ им. Шухова



Артем Киреев

Руководитель направления «моторы и контроллеры»

К.т.н, доцент кафедры ТГУ им. Державина



Евгения Назарова

Руководитель направления «ПО и полезная нагрузка»

Преподаватель кафедры НГТУ НЭТИ

2023 год

- Победа в преакселераторе INDUSTRIX Газпромнефти



- Получение гранта ФСИ «Старт-1»



- Получили 3+ экспертных заключения.
- Уточнили позиционирование продукта
- Получили заинтересованность от экспертов НТИ
- Усилили понимание рыночной стратегии

Ключевые достижения за 60 дней:



Газпромнефть – получение запроса и ТЗ на БВС для мониторинга трубопроводов

Ряд ВУЗов и центров инноваций – получение запроса на образовательные программируемые дроны



Запрос к НТИ

- Включение проекта в национальный проект «БАС»
- Ежегодное участие в Архипелаге
- Трекинг проекта экспертами НТИ
- Доступ к сервисам НТИ
- Инвестиционный маршрут
- Сообщество
- Информационная поддержка

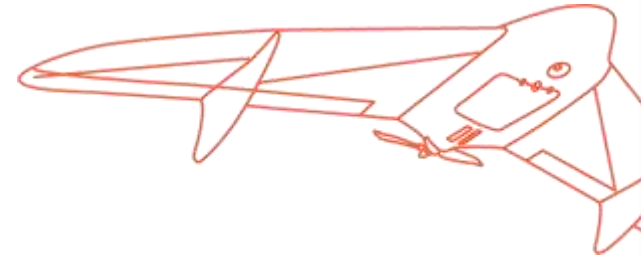
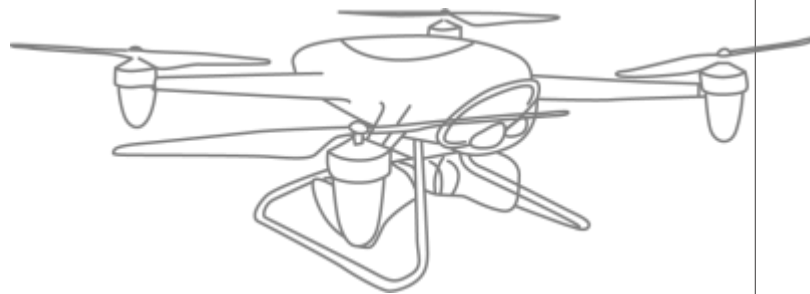

Предложение для партнеров

- Разработка специальных БВС под Заказчика
- Совместное производство БВС
- Контрактная разработка и производство
- Кооперация на производстве БПЛА



Мы создаем новую отрасль вместе с Вами

Роман Шеховцов, лидер проекта

+7 908 780 51 15 <https://t.me/romanshekho>

